

România
Județul Suceava
Primăria comunei Păltinoasa
Nr. 8.465 din 13 septembrie 2021

A N U N T

În conformitate cu prevederile Legii nr. 52/2003 privind transparența decizională în administrația publică, republicată, Primarul comunei Păltinoasa, județul Suceava, aduce la cunoștință publică:

Proiectul de hotărâre privind aprobarea trecerii din domeniul public în domeniul privat al comunei Păltinoasa, a imobilului “Cladire PSI” situat în comuna Paltinoasa, satul Păltinoasa, județul Suceava în vederea scoaterii din funcțiune și desființării, însoțit de Referatul de aprobare al primarului la acest proiect.

Persoanele fizice sau juridice pot depune în scris propuneri, sugestii sau opinii cu valoare de recomandare la proiectul de hotărâre mai sus-menționat până la data de **15 octombrie 2021**, la sediul Primăriei comunei Păltinoasa - la secretarul general al comunei.

Secretar general al comunei,
Georgeta CORFALĂ

P R O C E S - V E R B A L
Încheiat astăzi, 13 septembrie 2021

Noi, Corfală Georgeta, secretarul general al comunei Păltinoasa și Olari Alina-Roxana Consilier superior în cadrul aparatului de specialitate al Primarului comunei Păltinoasa, am procedat azi, data de mai sus, la afișarea Anunțului împreună cu proiectul de hotărâre și Referatul de aprobare al primarului, arătat mai sus.

Afișarea s-a făcut la loc public și vizibil, la afișierul de la sediul Primăriei comunei Păltinoasa și pe site-ul Comunei Păltinoasa.

Drept pentru care am întocmit prezentul proces-verbal.

Secretar general al comunei,
Georgeta CORFALĂ

Consilier superior,
Alina-Roxana OLARI

ROMANIA
JUDETUL SUCEAVA
COMUNA PALTINOASA
CONSILIUL LOCAL

Nr. 8.399 din 13.09.2021

PROIECT DE HOTARARE

privind aprobarea trecerii din domeniul public în domeniul privat al comunei Păltinoasa, a imobilului "clădire PSI" situat în comuna Paltinoasa, satul Păltinoasa, județul Suceava în vederea scoaterii din funcțiune și desființării

Consiliul local al comunei Paltinoasa, județul Suceava;

Având în vedere:

- referatul de aprobare al primarului comunei Paltinoasa, înregistrat cu nr. 8.400 din 13.09.2021;
- raportul de specialitate întocmit de Compartimentul urbanism și amenajarea teritoriului;
- Avizul Comisiei de specialitate pentru programe de dezvoltare economico-socială, buget, finanțe, administrarea domeniului public și privat al comunei, agricultură, gospodărie comunală, protecția mediului, turism, amenajarea teritoriului și urbanism;
- Avizul Comisiei de specialitate pentru învățământ, sănătate și familie, muncă și protecție socială, activități social-culturale, culte, protecție copii;
- Avizul Comisiei de specialitate pentru administrația publică locală, juridică și de disciplină, apărarea ordinii și liniștii publice, a drepturilor cetățenilor;
- Extrasul de Carte Funciară nr. 36332 Păltinoasa, eliberat de BCPI Gura Humorului;
- Planul de amplasament și delimitare a imobilului cu nr.cadastral 36332, imobil situat în intravilanul satului Păltinoasa, comuna Păltinoasa, județul Suceava, suprafața construită la sol de 40 mp;
- Documentația Tehnică de desființare întocmită de către expert tehnic Prof.univ.dr.ing. Diaconu C. Daniel, privind demolarea clădirii „Clădire PSI”;
- poziția nr. 116 din HCL nr. 20 din 10.09.1999 privind aprobarea Inventarului bunurilor care fac parte din domeniul public al comunei Păltinoasa, județul Suceava, cu modificările și completările ulterioare atestat prin H.G. nr.1357/2001 privind atestarea domeniului public al județului Suceava, precum și al municipiilor, orașelor și comunelor din județul Suceava, cu modificările și completările ulterioare;

Având în vedere prevederile:

- art. 20 alin.(l), lit.e) și k) din Legea nr.273/2006, privind finanțele publice locale, cu modificările și completările ulterioare;
- art.7 alin (17) și ale art. 8 din Legea nr. 50/1991, privind autorizarea executării construcțiilor și unele măsuri pentru realizarea locuințelor, republicată, cu modificările și completările ulterioare;
- art.2 din Ordonanța Guvernului nr. 112/2000 pentru reglementarea procesului de scoatere din funcțiune, casare și valorificare a activelor corporale care alcătuiesc domeniul public al statului și al unităților administrativ-teritoriale;
- art. 129 alin (1); alin.(2) lit.c); alin.(6), lit.c); art. 139 , alin.(3), lit.g); art.361, alin.(2)-(3) și art. 196, alin.(1), lit.a) din Ordonanța de Urgență a Guvernului nr. 57/2019 privind Codul administrativ, cu modificările și completările ulterioare;

H O T A R A S T E :

Art. 1 - (1) Se aprobă trecerea din domeniul public în domeniul privat al comunei Păltinoasa, județul Suceava, a imobilului - corpul de clădire C1 “**Cladire PSI**”, situat în comuna Păltinoasa, satul Păltinoasa, județul Suceava, evidențiat la poziția nr. 116 de la Secțiunea I din Inventarul bunurilor care fac parte din domeniul public al comunei Păltinoasa, județul Suceava înscris în Anexa la Hotărârea nr. 20 din 10.09.1999, cu modificările și completările ulterioare, în vederea scoaterii din funcțiune și desființării.

(2) Corpul de clădire C1 de la alin.(1) este înscris în Cartea Funciară nr. 36332 Păltinoasa, număr cadastral 36332 – C1, edificat pe terenul în suprafață de 400 mp, conform planului de amplasament și delimitare a imobilului care constituie anexă la prezenta hotărâre.

Art. 2 - Desființarea imobilului menționat la art.1 se va realiza cu respectarea prevederilor Legii nr. 50/1991 privind autorizarea executării construcțiilor și unele măsuri pentru realizarea locuințelor, republicată, cu modificările și completările ulterioare.

Art. 3 - Prezenta hotărâre se dă pentru ducere la îndeplinire Primarului comunei Păltinoasa, Compartimentului urbanism și se comunică Instituției Prefectului - Județul Suceava, în vederea exercitării controlului cu privire la legalitate, prin grija secretarului general al comunei, urmând să fie publicată pe site-ul Primăriei comunei Păltinoasa.

INIȚIATOR:
Primar,
Eduard-Rudolf WENDLING

Avizat pentru legalitate:
Secretar general al comunei,
Georgeta CORFALĂ

ROMÂNIA
JUDEȚUL SUCEAVA
PRIMARIA COMUNEI PĂLTINOASA
PRIMAR

NR. 8.400 din 13.09.2021

REFERAT DE APROBARE

la proiectul de hotărâre privind aprobarea trecerii din domeniul public în domeniul privat al comunei Păltinoasa, a imobilului “Cladire PSI” situat în comuna Paltinoasa, satul Păltinoasa, județul Suceava în vederea scoaterii din funcțiune și desființării

Având în vedere:

- existența în domeniul public al comunei Paltinoasa a construcției “*cladire PSI*”, în suprafață de 40 mp, pe un teren în suprafață de 400 mp, evidențiat la poziția nr. 116 de la Secțiunea I din *Inventarul bunurilor care fac parte din domeniul public al comunei Păltinoasa, județul Suceava înscris în Anexa la Hotărârea nr. 20 din 10.09.1999, cu modificările și completările ulterioare*, care se află într-o stare avansată de degradare și nu corespunde normelor în vigoare de igienă și securitate, cu o vechime de peste 60 de ani;
- prevederile art. 8 din Legea nr. 50/1991, privind autorizarea executării construcțiilor și unele măsuri pentru realizarea locuințelor, republicată, cu modificările ulterioare, ale Ordonanței Guvernului nr. 112/2000 pentru reglementarea procesului de scoatere din funcțiune, casare și valorificare a activelor corporale care alcătuiesc domeniul public al statului și al unităților administrativ-teritoriale, precum și ale art. 129 alin (1); alin.(2) lit.c); alin.(6), lit.c); art. 139 , alin.(3), lit.g); art.361, alin.(2) și art. 196, alin.(1), lit.a) din Ordonanța de Urgență a Guvernului nr. 57/2019 privind Codul administrativ, cu modificările și completările ulterioare;
- amenajarea unui nou spațiu, lângă clădirea Sala de sport în care este în prezent sediul temporar al primăriei, pentru depozitarea obiectelor de inventar necesare intervenției în situații de urgență;
- aprobarea necesității și oportunității obiectivului de investiție “*Realizare parcare dispensar și spațiu de recreere*” în satul Păltinoasa, comuna Păltinoasa, județul Suceava, aprobat prin HCL nr. 61 din 27.09.2021.

propun spre aprobare proiectul de hotărâre anexat privind trecerea din domeniul public în domeniul privat al comunei Păltinoasa, județul Suceava, a

corpului de clădire C1 “Cladire PSI”, situat în comuna Paltinoasa, satul Păltinoasa, județul Suceava, evidențiat la poziția nr. 116 de la Secțiunea I din Inventarul bunurilor care fac parte din domeniul public al comunei Păltinoasa, județul Suceava înscris în Anexa la Hotărârea nr. 20 din 10.09.1999, cu modificările și completările ulterioare, în vederea scoaterii din funcțiune și desființării.

După cum se cunoaște foarte bine, acest imobil se află într-o stare accentuată de degradare, rezultată și din raportul de expertiză tehnică întocmit de expert tehnic Prof.univ.dr.ing. Diaconu C. Daniel. Această clădire a fost folosită cu mulți ani în urmă pentru depozitarea de materiale necesare la intervenții în cazul situațiilor de urgență. Este situată în centrul satului Păltinoasa, în apropierea Căminului cultural și nu se încadrează în tipologia specifică zonei. Propunem alegerea variantei de desființare a acestei clădiri, care nu mai este funcțională și amenajarea pe terenul rămas liber a unui spațiu de recreere.

Temeiul juridic al solicitării îl reprezintă prevederile *Ordonanței Guvernului nr. 112/2000 pentru reglementarea procesului de scoatere din funcțiune, casare și valorificare a activelor corporale care alcătuiesc domeniul public al statului și al unităților administrativ-teritoriale*, conform căruia, **activele corporale de natura mijloacelor fixe care trebuie casate sau a căror mentinere în funcțiune nu se justifică, trebuie trecute în domeniul privat al statului sau al unităților administrativ-teritoriale**, coroborat cu prevederile art. 361 alin. (2) al *Ordonanței de Urgență a Guvernului nr. 57/2019 privind Codul administrativ, cu modificările și completările ulterioare*, potrivit căruia **“Trecerea unui bun din domeniul public al unei unități administrativ-teritoriale în domeniul privat al acesteia se face prin hotărâre a (...) consiliului local al comunei, (...), dacă prin lege nu se dispune altfel”**.

Constatând că sunt îndeplinite condițiile de legalitate și oportunitate, propun Consiliul Local Păltinoasa adoptarea hotărârii în forma și conținutul prezentate în proiect.

P R I M A R ,
Eduard-Rudolf WENDLING

**EXTRAS DE CARTE FUNCİARĂ
PENTRU INFORMARE**

Carte Funciară Nr. 36332 Paltinoasa

Nr. cerere	20011
Ziua	12
Luna	10
Anul	2021

Cod verificare
100108620830



A. Partea I. Descrierea imobilului

TEREN Intravilan

Adresa: Loc. Paltinoasa, Jud. Suceava

Nr. Crt	Nr. cadastral Nr. topografic	Suprafața* (mp)	Observații / Referințe
A1	36332	400	parțial cu gard de lemn, gard de sarma, gard de beton și delimitat de construcție

Construcții

Crt	Nr cadastral Nr. topografic	Adresa	Observații / Referințe
A1.1	36332-C1	Loc. Paltinoasa, Jud. Suceava	Nr. niveluri:1; S. construita la sol:40 mp; CLADIRE PSI, regim de inaltime P, S constr desf=40mp, construita in anul 1958 din caramida

B. Partea II. Proprietari și acte

Înscrieri privitoare la dreptul de proprietate și alte drepturi reale		Referințe
20011 / 12/10/2021		
Act Normativ nr. 642 bis, din 30/08/2002 emis de Guvernul Romaniei - anexa nr 66 - inventarul bunurilor care aparțin domeniului public al comunei Paltinoasa;		
B1	Intabulare, drept de PROPRIETATE, dobandit prin Lege, cota actuala 1/1	A1, A1.1
1) COMUNA PALTINOASA , CIF:6552861, Domeniul Public		

C. Partea III. SARCINI .

Inscrieri privind dezmembrămintele dreptului de proprietate, drepturi reale de garanție și sarcini	Referințe
NU SUNT	

Anexa Nr. 1 La Partea I

Teren

Nr cadastral	Suprafața (mp)*	Observații / Referințe
36332	400	partial cu gard de lemn, gard de sarma, gard de beton si delimitat de constructie

* Suprafața este determinată în planul de proiecție Stereo 70.

DETALII LINIARE IMOBIL

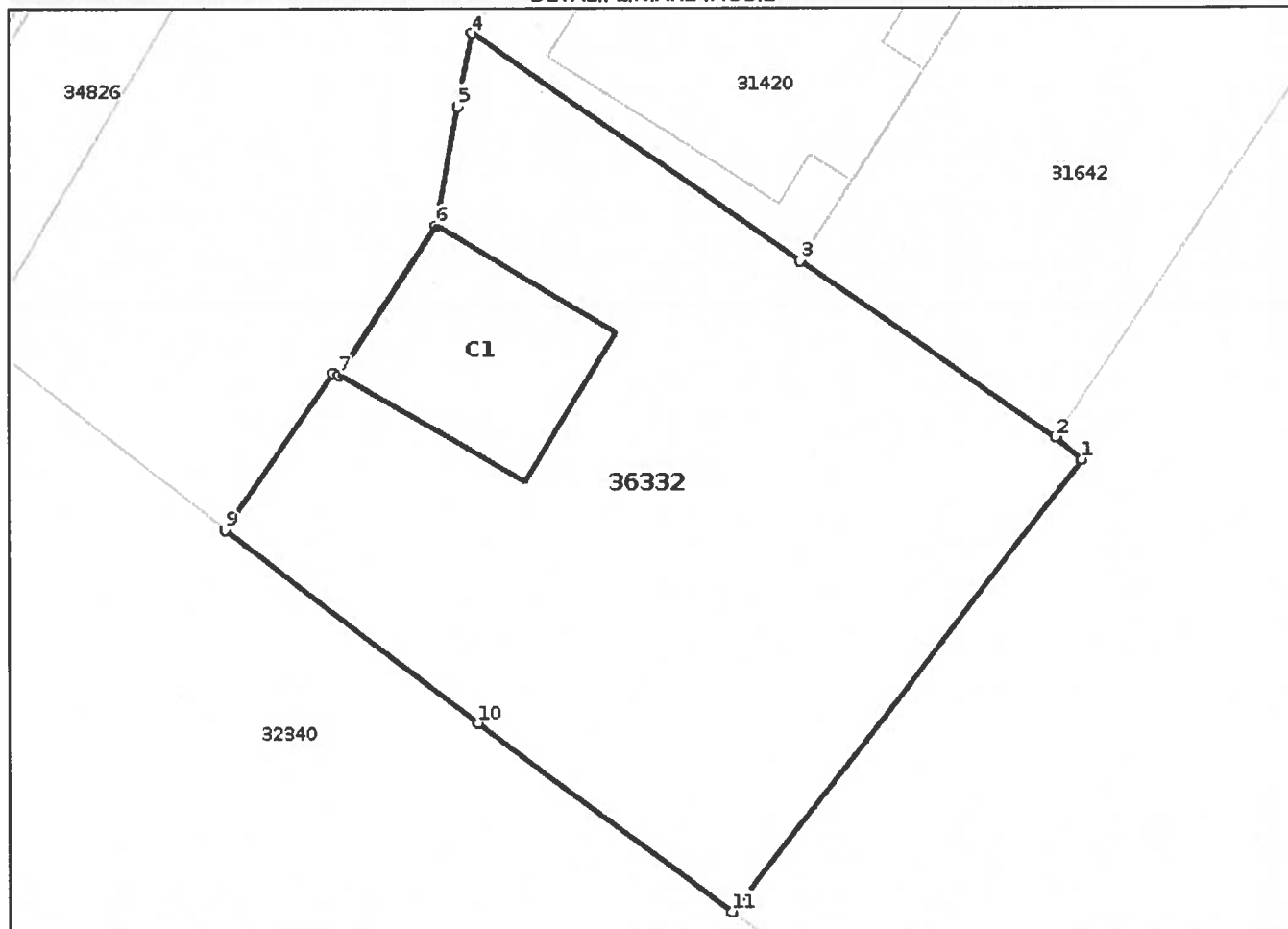

Date referitoare la teren

Nr Crt	Categorie folosință	Intra vilan	Suprafața (mp)	Tarla	Parcelă	Nr. topo	Observații / Referințe
1	curți construcții	DA	400	-	-	-	

Date referitoare la construcții

Crt	Număr	Destinație construcție	Supraf. (mp)	Situație juridică	Observații / Referințe
A1.1	36332-C1	construcții anexa	40	Cu acte	S. construita la sol:40 mp; CLADIRE PSI, regim de inaltime P, S constr desf=40mp, construita în anul 1958 din caramida

Lungime Segmente

1) Valorile lungimilor segmentelor sunt obținute din proiecție în plan.

Punct început	Punct sfârșit	Lungime segment (m)
1	2	1.139
2	3	10.167
3	4	13.12
4	5	2.438

Punct început	Punct sfârșit	Lungime segment (** (m)
5	6	3.99
6	7	5.82
7	8	0.186
8	9	6.278
9	10	10.429
10	11	10.374
11	1	18.752

** Lungimile segmentelor sunt determinate în planul de proiecție Stereo 70 și sunt rotunjite la 1 milimetru.

*** Distanța dintre puncte este formată din segmente cumulate ce sunt mai mici decât valoarea 1 milimetru.

Certific că prezentul extras corespunde cu pozițiile in vigoare din cartea funciară originală, păstrată de acest birou.

Prezentul extras de carte funciară este valabil la autentificarea de către notarul public a actelor juridice prin care se sting drepturile reale precum și pentru dezbateră succesiunilor, iar informațiile prezentate sunt susceptibile de orice modificare, în condițiile legii.

S-a achitat tariful de 0 RON, -, pentru serviciul de publicitate imobiliară cu codul nr. 211.

Data soluționării,

15-10-2021

Data eliberării,

__/__/__

Asistent Registrator,

IONEL BIG

Referent,

Ionel
Big

Semnat digital

de Ionel Big

Data:

2021.10.15

10:03:26 +03'00'

(parafa și semnătura)

(parafa și semnătura)

Plan de amplasament si delimitare a imobilului

Scara 1 : 500

Nr. cadastral	Suprafata masurata a imobilului(mp)	Adresa imobilului
36332	400	Intravilan Paltinoasa, Com. Paltinoasa, Jud. Suceava
Nr. Cartea Funciara		
Unitatea Administrativ Teritoriala(U.A.T.)		PALTINOASA

A. Date referitoare la teren

Nr. parcela	Categorie de folosinta	Suprafata (mp)	Mențiuni
1	CC	400	Teren imprejmuit partial cu gard de lemn, gard de plasa si gard de beton
Total		400	

B. Date referitoare la constructii

Cod	Destinatia	Suprafata construita la sol (mp)	Mențiuni
C1	CA	40	CLADIRE PSI, regim de inaltime P.S constr desf=40mp, construita in anul 1958 din caramida
Total		40	

Suprafata totala masurata a imobilului =400mp
Suprafata din act = 400mp

Executant: Ing. MINTARI LIDIA

CERTIFICAT
Confirmarea masuratoriilor la teren,
Date din **Intabularul** cadastrelor
si concordanta acestora cu realitatea din teren
Nr. 234/13.02.2020

MINTARI LIDIA
CATEGORIA B
Data: 2021.10.12

Inspector 20011/2021

Confirm introducerea imobilului in baza de date integrata si atribuirea nomenclurii cadastrale

Danut-Arminiu Tiron
Semnat digital de Danut-Arminiu Tiron
Data: 2021.10.12 15:04:50 +03'00'

Stampila BCPI

Data

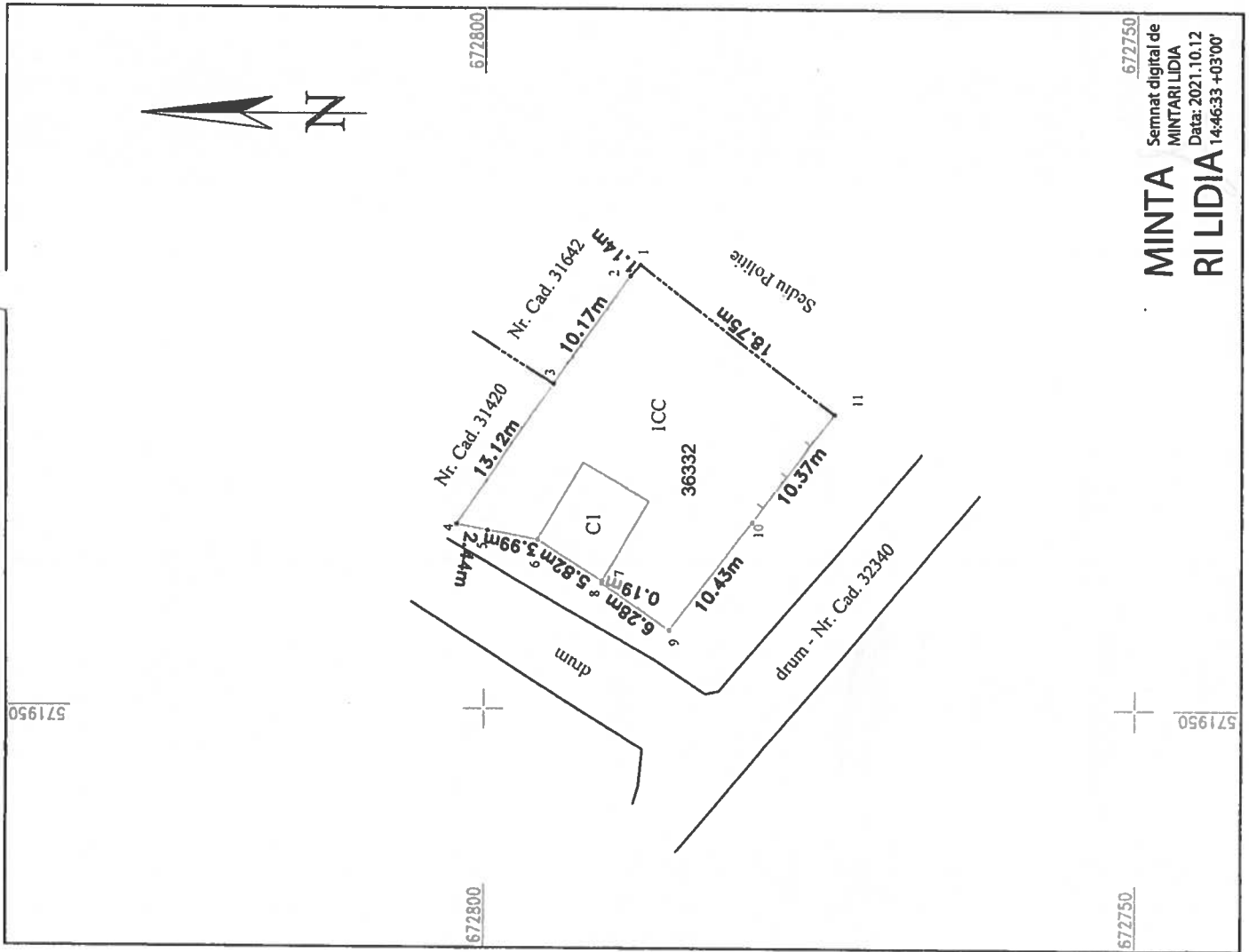

672750
Semnat digital de MINTARI LIDIA
Data: 2021.10.12 14:46:33 +03'00'



Oficiul de Cadastru și Publicitate Imobiliară SUCEAVA
Biroul de Cadastru și Publicitate Imobiliară Gura Humorului

Localitate: Gura Humorului, Strada Stefan cel Mare nr.55

Nr.cerere	20011
Ziua	12
Luna	10
Anul	2021

Extras de Plan Cadastral de Carte Funciară
pentru
Imobil număr cadastral 36332 / UAT Paltinoasa

TEREN Intravilan

Adresa: Loc. Paltinoasa, Jud. Suceava

Comuna/Oraș/Municipiu: Paltinoasa

Nr. cadastral	Suprafața măsurată	Observații / Referințe
36332	400	parțial cu gard de lemn, gard de sarma, gard de beton și delimitat de construcție

* Suprafața este determinată în planul de proiecție Stereo 70.

DETALII LINIARE IMOBIL

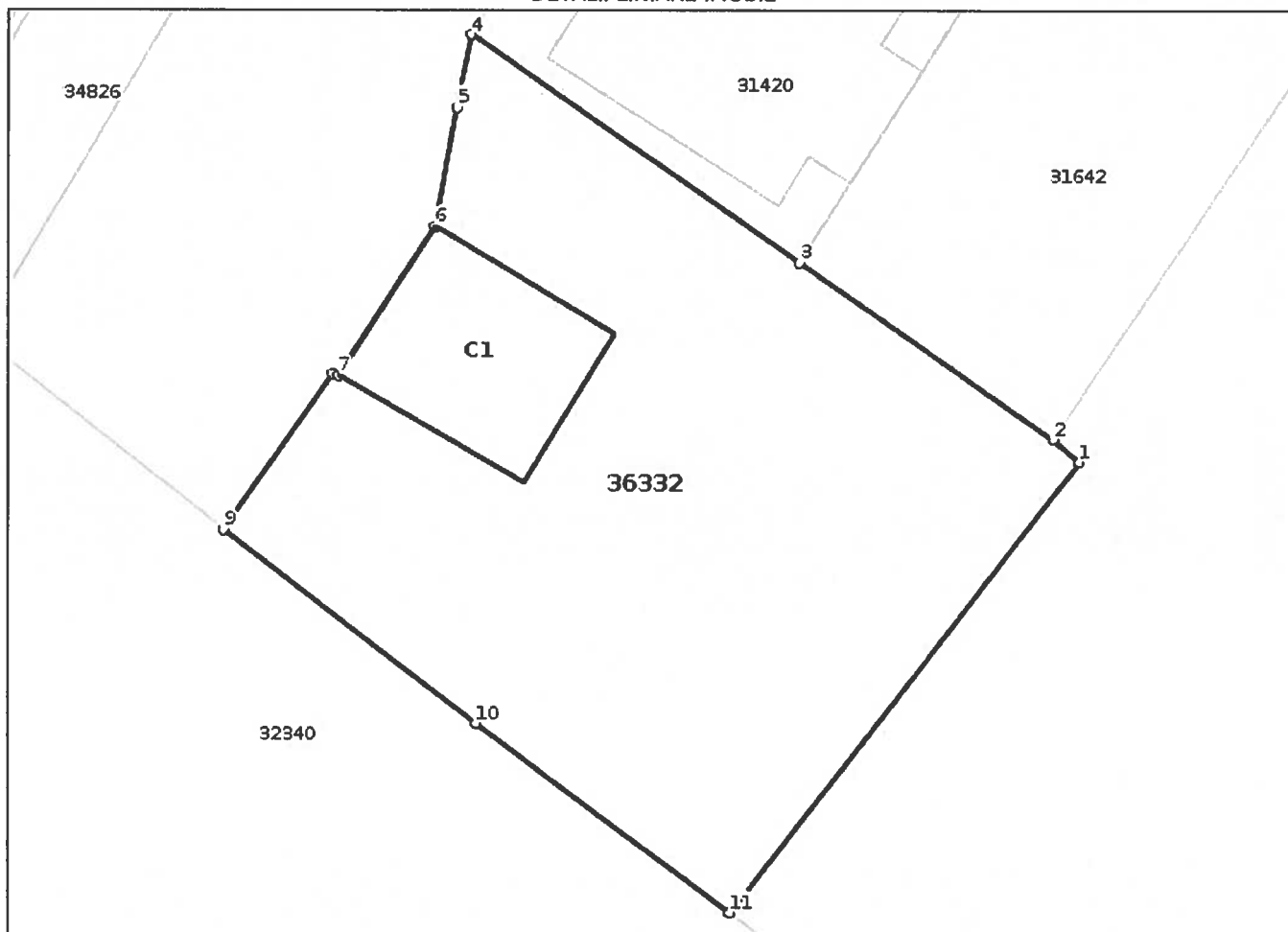

Date referitoare la teren

Crt	Categoria de folosință	Intra vilan	Suprafața (mp)	Tarla	Parcelă	Observații / Referințe
1	curti constructii	DA	400			
	TOTAL:		400			

Date referitoare la construcții

Crt	Numar	Destinație construcție	Supraf. (mp)	Situație juridică	Observații / Referințe
A1.1	36332-C1	constructii anexa	40	Cu acte	CLADIRE PSI, regim de inaltime P, S constr desf=40mp, construita in anul 1958 din caramida

Lungime Segmente

1) Valorile lungimilor segmentelor sunt obtinute din proiectie în plan.

Punct început	Punct sfârșit	Lungime segment (m)
1	2	1.139
2	3	10.167
3	4	13.12
4	5	2.438
5	6	3.99
6	7	5.82
7	8	0.186
8	9	6.278
9	10	10.429
10	11	10.374
11	1	18.752

** Lungimile segmentelor sunt determinate în planul de proiecție Stereo 70 și sunt rotunjite la 1 milimetru.

*** Distanța dintre puncte este formată din segmente cumulate ce sunt mai mici decât valoarea 1 milimetru.

Certific că informațiile din prezentul extras sunt conforme cu datele din planul cadastral de carte funciară al OCPI SUCEAVA la data: 12-10-2021

Situația prezentată poate face obiectul unor modificări ulterioare, în condițiile Legii cadastrului și publicității imobiliare nr. 7/1996, republicată.

Consilier/Inspector de specialitate,

DANUT-ARMINIU TIRON

**Incadrare in zonă
scara 1:500**



DEMOLARE CLĂDIRE PSI

FAZA:	EXPERTIZĂ TEHNICĂ
AMPLASAMENT:	sat Păltinoasa, comuna Păltinoasa, județul Suceava
BENEFICIAR:	Comuna Păltinoasa

EXPERT TEHNIC

Prof. univ. dr. ing. **DIACONU C. DANIEL**

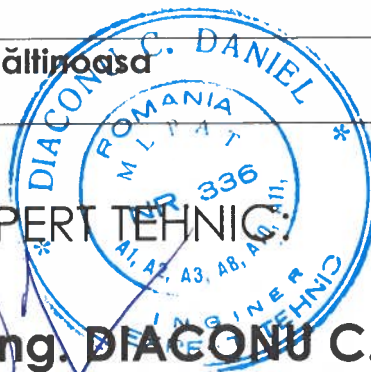

CUPRINS

	Pag.
Pagina de titlu	1
Cuprins	2
Colectivul de elaborare	3
Raport sintetic	4
Raport de evaluare tehnică	5-16
Foto situație existentă :	17 - 19
Planuri	20 - 23

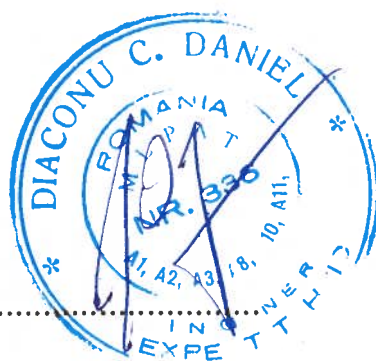

COLECTIV DE ELABORARE

Prof. univ. dr. ing. Diaconu C. Daniel
drd. ing. Moruz Ilie



RAPORT SINTETIC

Denumirea lucrării	DEMOLARE CLĂDIRE PSI		
Scopul expertizei	Demolare clădiri		
Data expertizei	15 martie 2021		
Expert tehnic	Prof. Univ. Dr. Ing. Diaconu C. Daniel	Legitimație	E336/1993
Adresa	Str. Aleea Rozelor nr. 2A, bl. X, et. 2, ap.11, Iași		
Categoria de importanță (HG 766/1997)			Categoria D
Clasa de importanță și expunere la cutremur (P100-1)			Clasa IV
Anul construirii	1958	Funcțiunea clădirii	remiză P.S.I.
Înălțimea supradetentată totală (m):	5,40	Număr de niveluri	P
Suprafața construită (mp)	55,68	Suprafața desfășurată (mp)	55,68
Sistemul structural:	Infrastructura, având cota de fundare -1,00 m de la CTS, este alcătuită din fundații continui din beton simplu pe o talpă din beton simplu, cu soclu din beton simplu de la CTS la cota ± 0.00 a clădirii. Suprastructura alcătuită din pereți din zidărie de cărămidă plină 25 cm gr. cu planșeu din lemn, acoperiș tip șarpantă cu învelitoare din țiglă ceramică.		
Componente nestructurale:	Uși principale de acces		
Acțiunea seismică (probabilitate de depășire în 50 de ani)	SLU	20%	SLS
Verificarea la starea limită ultimă: pentru elementele structurale			
Metodologia de evaluare prin calcul folosită (P100-3)	Metodologie de nivel 1		
Gradul de îndeplinire a condițiilor de alcătuire seismică R1:	18		
Clasa de risc seismic asociată R1:	Rs I		
Gradul de afectare seismică R2:	51		
Clasa de risc seismic asociată R2:	Rs I		
Gradul de asigurare structurală seismică R3:	34		
Clasa de risc seismic asociată R3:	Rs I		
Clasa de risc seismic în care a fost încadrată construcția	Rs I		
Descrierea clasei de risc:	Clădirile încadrate în clasa de risc seismic Rs I, corespunzător clădirilor cu risc ridicat de prăbușire la cutremurul de proiectare corespunzător stării limite ultime		
Verificarea la starea limită de serviciu	Deoarece clădirile se încadrează în clasa de risc Rs I în urma verificării la SLU, nu a mai fost verificată cerința de deplasare la SLS		
Concluzii:	Clădirile pot fi demolate prin metoda "bucată cu bucată" și de sus în jos. Materialele demolate vor fi sortate și depozitate separat		
Necesitatea lucrărilor de intervenție	NU		
Clasa de risc seismic după efectuarea lucrărilor de intervenție	Nu este cazul.		

15 martie 2021

Expert tehnic atestat,
Prof.univ.dr.ing. DIACONU C. DANIEL

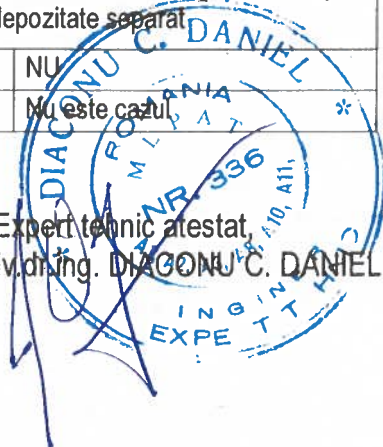

RAPORT DE EVALUARE TEHNICĂ

a) IDENTIFICAREA CLĂDIRII EXISTENTE

- Adresă – satul Păltinoasa, comuna Păltinoasa, județul Suceava
- Funcțiuni – remiză P.S.I.
- An execuție – 1958
- Regim de înălțime – parter
- Dimensiuni – 9,60 x 5,80 m;
- Aspecte arhitecturale relevante – Stilul arhitectonic este tradițional local, respectiv clădire din cărămidă plină cu acoperiș în două ape cu învelitoare din țiglă ceramică;
- Categoria de importanță – "redușă - D";
- Clasa de risc seismic – Rs I;
- Vecinătăți – De jur împrejurii clădirii PSI, față de pereții exteriori ai acestora, sunt existente alte construcții civile (tip locuință și anexe gospodărești) la distanțe de peste 5 m (vezi cercul din fig. nr. 1).



Fig. nr. 1 – Amplasament parcela cadastrală 1732 cu corpurile C1, C2 și C3 și distanțe față de clădirile învecinate

b) DEFINIREA TEMEI ȘI SCOPUL EXPERTIZEI TEHNICE

La solicitarea beneficiarului, comuna Păltinoasa, din județul Suceava, subsemnatul prof. univ. dr. ing. Diaconu C. Daniel, expert tehnic M.L.P.A.T. cu legitimația nr. E336/1993 pentru cerința A1 – Construcții Civile, Industriale și Agrozoo cu structura din beton, beton armat, zidărie și lemn, pentru exigențele „rezistență și stabilitate la acțiuni statice, dinamice și seismice”,

am procedat la analiza situației pe teren în vederea stabilirii stării tehnice a clădirii P.S.I. existente din satul Păltinoasa, comuna Păltinoasa, județul Suceava, în vederea demolării acesteia.

Scopul expertizei tehnice

- *identificarea condițiilor* în care se poate realiza demolarea construcției fără a fi afectate construcțiile din jur și fără a fi afectate în mod negativ persoanele care realizează demolarea;
- precizarea unor soluții tehnice pentru demolare.

Ținând cont de aceste argumente, expertiza este motivată atât din punct de vedere tehnic, cât și legislativ.

DOCUMENTE ȘI ACTE NORMATIVE CARE AU STAT LA BAZA ELABORĂRII RAPORTULUI DE EVALUARE TEHNICĂ

1. Măsurătorile fotografiile și constatările efectuate la imobil în mai multe deplasări pe teren în luna februarie 2021;
2. Cod de proiectare seismică – partea I, prevederi de proiectare pentru clădiri, indicativ P100-1/2013;
3. Plan amplasament și delimitare a corpului de proprietate a imobilului;
4. P100-3 - Cod de evaluare și proiectare a lucrărilor de consolidare la clădiri existente, vulnerabile seismic, vol. I – Evaluare
5. Legea nr.10 din 18 ianuarie 1995 actualizata privind calitatea în construcții
6. Normativ privind proiectarea construcțiilor din lemn, indicativ NP 005 – 03.
7. Normativul CR 0 / 2013 privind bazele proiectării structurilor în construcții
8. SR EN 1991-1-1:2004 pentru acțiuni în construcții
9. Cod CR 1-1-4-2012 pentru acțiunea vântului
10. Cod CR-1-1-3 / 2012 pentru acțiunea zăpezii
11. STAS 3300-2 / 1985 pentru terenul de fundație
12. Normativ NP-112 / 2014 pentru proiectarea fundațiilor
13. Cod NE 019-2003 – Calculul și alcătuirea structurilor din lemn amplasate în zone seismice
14. Cod NE 012-1:2007 Cod de practică pentru executarea lucrărilor din beton, beton armat și beton precomprimat
15. SR EN 1992-1-1 Proiectarea structurilor de beton
16. Normativul P-130/1997 privind urmărirea în timp a construcțiilor.
17. P118-99 - Normativ de siguranță la foc a construcțiilor
18. C254-2017 – Îndrumător privind cazuri particulare de expertizare tehnică a clădirilor pentru cerința fundamentală <<rezistență mecanică și stabilitate>>

c) IDENTIFICAREA AMPLASAMENTULUI PRIN: ACȚIUNI RELEVANTE PRIVIND COMPORTAREA CLĂDIRII (GRAVITAȚIONALE, SEISMICE, CLIMATICE, GEOTEHNICE, TEHNOLOGICE, TRAFIC, ETC.), REȚELE EDILITARE, CĂI DE COMUNICAȚIE, ETC.;

Caracteristicile principale ale zonei de amplasare

- zona de amplasare: intravilanul localității Păltinoasa, comuna Păltinoasa, județul Suceava ;
- condiții de fundare: conform studiului geotehnic efectuat în zonă, terenul este stabil și

neinundabil; pachetul bun de fundare este constituit din argilă nisipoasă, care asigură o presiune convențională de peste 200 kPa;

- nivelul hidrostatic: apele freatice se găsesc la adâncimi de peste 3 m de la CTN, aceste ape nefiind agresive pentru betoanele din fundații.

- zona seismică conf. P100-1/2013: IMR 225 ani, $a_g = 0,15$ $T_c = 0,7$
- zona eoliană conf. CR 1-1-4:2012: IMR 50 ani, $q_b = 0,6$ kPa
- zona de zăpadă conf. CR1-1-3:2012: IMR 50 ani, $S_k = 2,00$ kN/mp

d) DESCRIEREA GENERALĂ A CLĂDIRILOR

Tabel nr. 1 – Caracteristici tehnice și de stare ale corpului de clădire

Nr. crt.	Specificație tehnică	Corpul de clădire		
		C1		
1	Anul construirii	1958		
2	Regim de înălțime			
3	Suprafața construită (m ²)	55,68*		
4	Suprafața desfășurată (m ²)	55,68		
5	Înălțimea liberă a parterului (m)	2,80		
6	Înălțime la creastă (m)	5,80		
7	Înălțime la streșină	2,40		
8	Categoria de importanță: conf. HG-766/97	"reducă D"		
9	Clasa de importanță conf. P100-1/2013	IV ($\gamma_{l,e} = 0,8$)		
10	Funcțional	remiză PSI		
11	Starea actuală a construcției	nefolosită, degradată		

Tabel nr. 2 – Structura constructivă a corpurilor de clădiri

Nr. crt.	Element structură constructivă	Corpuri de clădire		
		C1	C2	C3
1	Infrastructura	Fundații din beton simplu cu elevații din beton simplu		
2	Suprastructura - pereți	Pereți din zidărie cărămidă de 25 cm grosime confinată cu centuri		
3	- planșeu	Planșeu din lemn		
4	- finisaje exterioare	Tencuială decorativă de culoare albă		
5	- finisaje interioare	Tencuială finisată cu var		
6	- acoperiș	Șarpantă în două ape		
7	- învelitoare	Țiglă ceramică		

Clădirea este echipată cu următoarele tipuri de instalații funcționale:

- instalație electrică interioară avariata și cu energia electrică întreruptă;
- încălzire cu sobe cu lemne

Clădirea nu are instalații sanitare de apă – canal.

Din constatările efectuate la fața locului se precizează că imobilul este construit în perioada anului 1958, cu respectarea prevederilor prescripțiilor și reglementărilor tehnice referitoare la acea dată la alcătuirea constructivă a structurilor amplasate în zone seismice.

Construcția prezintă o uzură avansată, ca urmare a acțiunii factorilor naturali și antropici (vezi anexa foto).

Actualmente construcția existentă nu este funcțională neavând încălzire, alimentare cu apă și canalizare funcționabile și având alimentarea cu energie electrică întreruptă.

A. Clădire PSI

Pereții din zidărie prezintă pe exterior semne de degradare, fiind executați fără stâlpișori la colțuri și la intersecții de pereți.

Pe interiorul pereților, în încăperi, au fost depistate zone cu igrasie la pereții interiori.

Iluminatul este asigurat natural prin ferestrele din pereții perimetrali. Instalația de iluminat electric (artificial) este oprită datorită degradării conductorilor care nu mai prezintă siguranță pentru exploatare.

Clădirea are acoperiș tip șarpantă de lemn în două ape, subdimensionată și fără ancorări stabile, cu învelitoare din țigle ceramice, care prezintă fisuri și spărturi permițând infiltrarea apelor meteorice în pod și la parter.

În prezent, starea fizică a structurii de rezistență a clădirii PSI poate fi considerată nesigură din punct de vedere al stabilității, cu finisaje interioare parțial degradate datorită infiltrațiilor.

Accesul în incinta studiată se face direct din DC 27 printr-o poartă metalică de 4 m lățime.

Din analiza planului de încadrare în zonă și a materialelor studiate la Primăria localității Păltinoasa, rezultă că zona unde este amplasată construcția este o zonă care a fost sistematizată și care nu va mai suferi modificări.

e) ÎNTOCMIREA RELEVULUI FOTOGRAFIC AL STĂRII FIZICE A CLĂDIRII LA INTERIOR/EXTERIOR, ÎNSOȚIT DE RELEVUL AVARIILOR/DEGRADĂRILOR,

La documentație a fost atașat releveul fotografic al stării fizice al clădirii atât la exterior cât și la interior (foto 1 ... 3).

f) PREZENTAREA REZULTATELOR SONDAJELOR SAU INVESTIGAȚIILOR EFECTUATE

Din examinarea construcției pe ansamblu și în detaliu, precum și a descopertelor efectuate, nu au fost depistate vicii de conformare în ceea ce privește structura de rezistență.

d.1 Alcătuirea fundațiilor:

- au fost depistate fisuri specifice tasării diferențiate; teren de fundare bun;
- fundațiile continue sub ziduri sunt de 40 cm grosime și 90 cm adâncime fiind alcătuite din beton simplu cu talpa deasupra cotei de îngheț a zonei (- 1,10 m de la CTS).

d.2. Alcătuire și avarii la pereți:

- pereții sunt din cărămidă, cu zone dezgolite, zone cu igrasie și mucegai, fără stâlpișori sau stâlpi la colțuri și la intersecții de pereți;
- tencuielile pereților interiori și tavanului sunt parțial căzute, restul fiind cu zone afectate de umezeală.

–

d.3. Finisaje:

- finisajele exterioare sunt deteriorate, fisurate, cu porțiuni lipsă și zone cu desprinderi, igrasie și mucegai;
- finisajele interioare, prezentă numeroase zone cu desprinderi, fisuri, igrasie și mucegai;

d.4. Alcătuirea planșeelor:

- planșeul este din lemn, sprijinit pe centurile de beton ai zidăriei, cu avarii moderate respectiv fisuri numeroase în tavan, paralele cu grinzile, însoțite de fisuri transversale izolate;

d.5. Alcătuirea acoperișului:

- podul este de tip necirculabil;
- acoperiș de tip șarpantă de lemn, subdimensionată, cu fixare și ancorare insuficientă;
- lipsesc jgheburile și burlanele pentru descărcarea apelor meteorice;
- învelitoarea din țiglă ceramică este degradată și prezintă fisuri și spărturi prin care apele pluviale se infiltrează prin tavan;

d.6. Alcătuirea tâmplărilor și acceselor:

- tâmplăriile sunt din lemn cu chitul uscat, fără solbancuri pe exterior;
- ușile de acces în corpul de clădire sunt din lemn, cu elemente putrezite și fără clanță;
- corpul de clădire nu are trotuare de jur împrejur.

STABILIREA PROPRIETĂȚILOR MECANICE ALE MATERIALELOR**LEMN UTILIZAT (BRAD)**

- Clasa de calitate a lemnului folosit (clasa I)
- Rezistența unitară, de proiectare, la compresiune a pereților este $R_c = 15 \text{ N/mm}^2$
- Rezistența unitară, de proiectare, la încovoiere, perpendicular pe rosturile orizontale ale pereților este $R_i = 14,4 \text{ N/mm}^2$
- Rezistența unitară, caracteristică, la forfecare, este $R_f = 3,00 \text{ N/mm}^2$.

ELEMENTE PENTRU ZIDĂRIA UTILIZATĂ:

Alcătuire: zidărie structurală cu elemente ceramice (cărămidă plină de 240 x 115 x 60 mm), care se încadrează în categoria de "zidărie simplă / nearmată Z.N.A." cu $\gamma_{zid} = 13,5 \text{ kN/m}^3$.

Caracteristicile mecanice ale zidăriilor executate sunt:

Rezistența unitară de proiectare la compresiune $f_k = K f_b^{0,7} f_m^{0,3} = 3,13 \text{ N/mm}^2$

unde notațiile sunt următoarele:

- K - constantă care depinde de tipul elementului pentru zidărie = 0,55 (CR6-2013 tabel 4.1);
- f_b - rezistența la compresiune standardizată a elementului pentru zidărie, pe direcția normală pe rosturile orizontale = $7,5 \text{ N/mm}^2$ (CR6-2013 tabel 4.2a)
- f_m - rezistența medie la compresiune a mortarului M5 = $3,00 \text{ N/mm}^2$;
- paralel cu fața rostului orizontal, în planul peretelui : $f_{bh} = 2,33 \text{ N/mm}^2$ ($23,3 \text{ daN/cm}^2$);
- Rezistența unitară caracteristică, la compresiune, $f_k = 3,13 \text{ N/mm}^2$ ($31,3 \text{ daN/cm}^2$);
- Rezistența unitară caracteristică la forfecare, $f_{vk0} = 0,20 \text{ N/mm}^2$ ($2,0 \text{ daN/cm}^2$).
- Rezistența caracteristică la întindere, $f_{tk} = 0,28 \text{ N/mm}^2$ ($2,8 \text{ daN/cm}^2$).
- Rezistența caracteristică la încovoiere, $f_{xk1} = 0,24 \text{ N/mm}^2$ ($2,4 \text{ daN/cm}^2$).
- $f_{xk2} = 0,48 \text{ N/mm}^2$ ($4,8 \text{ daN/cm}^2$).

MORTARE UTILIZATE:

- Mortarul pentru zidărie pentru utilizare generală (G);

Rezistența unitară minim, la compresiune, $f_{med} \leq 20 \text{ N/mm}^2$ (conform 4.1.1.1.1. din CR6-2013).

UTILAJE ȘI DOTĂRI PROPUSE

Nu este cazul.

ÎNCADRAREA CONSTRUCȚIEI CONFORM NORMATIVULUI „P100-1/2013”

Conform „*Cod de proiectare seismică –Partea I, prevederi de proiectare pentru clădiri*”, Indicativ P100-1/2013, construcția existentă se încadrează în:

- Clasa de importanță: IV, conform tabelului 4.2;
- Zona seismică de accelerație: $a_g = 0,15$ g, conform figurii 3.1;
- Factorul de importanță $\gamma_1 = 0,8$ (clasa de importanță IV) conform tabelului 4.2.

MODIFICĂRI CERUTE DE BENEFICIAR

Beneficiarul solicită demolarea clădirii P.S.I.

g) PREZENTAREA REZULTATELOR EVALUĂRILOR CALITATIVE ȘI CANTITATIVE EFECTUATE ÎN SCOPUL FUNDAMENTĂRII CONCLUZIILOR ȘI RECOMANDĂRILOR;

1. EVALUAREA CALITATIVĂ, PRIN CALCUL, A CONSTRUCȚIEI

În vederea selectării metodei de calcul și a valorilor potrivite ale factorilor de încredere, pentru construcția dată, precum și funcție de încadrarea construcției conform normativului P100-3/2008, se adoptă tipul de analiză, pe baza datelor impuse de nivelul:

**„KL1: CUNOAȘTERE LIMITATĂ” CU VALOAREA FACTORULUI DE ÎNCREDERE
CF = 1,35,**

astfel că evaluarea calitativă se va efectua pe baza unui calcul liniar static, cu includerea forțelor de tip seismic, ce vor fi calculate conform cu:

**„Codul de proiectare seismică – Partea I, Prevederi de proiectare pentru clădiri”,
indicativ P100-1/2013**

Structura evaluată nu are o conformare generală bună, în sensul că structura de rezistență existentă nu reprezintă un sistem structural continuu și puternic ce asigură un traseu neîntrerupt, cât mai scurt, în orice direcție a eforturilor prin intermediul fundațiilor, la terenul de fundare.

De asemenea, forțele seismice preluate de elementele de rezistență ale clădirii nu sunt transmise prin intermediul planșeelor la elementele verticale ale structurii evaluate, care la rândul lor să permită transferul, prin intermediul fundațiilor, la terenul de fundare.

Structura de rezistență nu asigură o bună redundanță prin aceea că sub acțiunea unor forțe seismice mari, structura nu poate ajunge la un mecanism de plastifiere, care să permită, adaptarea pe secțiune, între secțiuni și pe întreaga structură și utilizarea rezervelor de capacitate portantă, o disipare avantajoasă de energie produsă de forțele seismice.

PREZENTAREA METODELOR ȘI INVESTIGAȚIILOR

Pentru efectuarea expertizei tehnice s-au efectuat următoarele lucrări:

- expertul a efectuat măsurători, fotografii și a investigat decopertările efectuate la fundațiile clădirii în luna februarie, anul 2021;
- calitatea materialelor din structură a fost investigată prin încercări nedistructive;
- constatările și măsurătorile efectuate la clădirea existentă.

În "Codul de proiectare seismică - Partea a III a - Prevederi pentru evaluarea seismică a clădirilor existente", indicativ P100-3/2008, sunt menționate trei metodologii de abordare și anume:

Metodologia de nivel 1 (metodologia simplificată) - este valabilă numai pentru construcțiile care se încadrează în clasa a III a de importanță și expunere la cutremure semnificative;

Metodologia de nivel 2 - se aplică construcțiilor obișnuite de orice tip structural având în vedere calculul structural elastic;

Metodologia de nivel 3 - se referă la construcții mai complexe și de importanță deosebită care, în prealabil, au fost expuse verificării prin aplicarea Metodologiei de nivel 2;

Criteriile prin care se decide alegerea metodologiei de evaluare seismică a construcțiilor sunt următoarele:

- ❖ Cunoștințele tehnice în domeniul ingineriei seismice existente în perioada elaborării proiectului de rezistență și execuției lucrărilor;

- ❖ Complexitatea structurală în care intervin dimensiunile geometrice și proporțiile construcției.;

- ❖ Destinația, importanța și valoarea construcției analizate;

- ❖ Condițiile seismice locale caracteristice din punct de vedere al amplasamentului: valoarea accelerației seismice " a_g " și perioada de calcul/de colț " T_c ";

- ❖ Conceptul inițial avut în vedere la conformarea sistemului structural (concept exclusiv gravitațional sau concept 1n care se ține cont de protecția antiseismică);

- ❖ Încadrarea construcției în gradul de importanță și de expunere la cutremur;

- ❖ Nivelul de asigurare/gradul de performanță prestabilit pentru construcție;

- ❖ Opțiunile beneficiarului lucrărilor de investigare și de intervenție structurală.

Având în vedere că, imobilul remizei P.S.I. este o construcție realizată numai pentru încărcări gravitaționale, conform cap. 6.7.1 (2) din P100-3/2008, se va folosi pentru evaluarea nivelului de protecție a construcțiilor existente **evaluarea de nivel 1 (metodologia de nivel 1)**.

Se vor supune investigațiilor:

- ✓ concepția generală și de detaliu a structurii;
- ✓ existența elementelor constructive corespunzătoare tipului structural;
- ✓ comportarea în timp a construcției și a elementelor de construcție;
- ✓ degradările elementelor structurale și nestructurale;
- ✓ neconformitățile față de normele tehnice de proiectare actuale;
- ✓ influența modificărilor propuse asupra rezistenței și stabilității generale

Aplicarea metodologiei de nivel 1. Evaluarea calitativă

Evaluarea calitativă s-a făcut pentru sistemul structural compus din fundații și pereți. Rezultatele examinării calitative sunt prezentate în tabelele de mai jos, care arată dacă și în ce măsură, construcția și elementele ei componente satisfac criteriile alcătuirii corecte.

Criteriul	Criteriul îndeplinit	Criteriul neîndeplinit	
		Moderat	Major
(i) Condiții privind configurația structurii	Punctaj maxim:	50 puncte	
	Punctaj total:	4	-
(ii) Condiții privind interacțiunile structurii	Punctaj maxim:	10 puncte	
	Punctaj total:	1	-
(iii) Condiții privind alcătuirea elementelor structurale	Punctaj maxim:	30 puncte	
	Punctaj total:	8	-
(iv) Condiții referitoare la planșee	Punctaj maxim:	10 puncte	
	Punctaj total:	5	-
Punctaj total pentru ansamblul condițiilor:	R₁ = 18 puncte		

În conformitate cu prevederile normativului P100-3/2008, anexa B – Starea de degradare a elementelor structurale este cea redată în tabelul prezentat în continuare

Criteriu	Criteriul îndeplinit	Criteriul neîndeplinit	
		Moderat	Major
(i) Degradări produse de acțiunea cutremurului	Punctaj maxim:	50 puncte	
	Punctaj total:	25	-
(ii) Degradări produse de încărcările verticale	Punctaj maxim:	20 puncte	
	Punctaj total:	15	-
(iii) Degradări produse de încărcarea cu deformații	Punctaj maxim:	10 puncte	
	Punctaj total:	8	-
(iv) Degradări produse de o execuție defectuoasă	Punctaj maxim:	10 puncte	
	Punctaj total:	2	-
(v) Degradări produse de factori de mediu	Punctaj maxim:	10 puncte	
	Punctaj total:	1	-
Punctaj total pentru ansamblul condițiilor:	R₂ = 51 puncte		

Evaluarea de nivel 2

Pentru evaluarea capacității de rezistență a clădirii la acțiuni seismice s-a aplicat metodologia de nivel 2 din normativul P100-3/2008. Stabilirea gradului de asigurare structurală seismică „R₃” a impus parcurgerea următoarelor etape:

- stabilirea încărcărilor normate și de calcul pe cadrele structurii de rezistență;
- stabilirea încărcărilor gravitaționale de nivel;
- calculul gradului de asigurare a pereților din lemn a structurii de rezistență

Calculul încărcărilor seismice s-a făcut conform cu normativul P100/2006, luându-se în considerare următoarele:

- zona seismică de calcul cu $a_g = 0,15$ g;
- clasa de importanță III, cu factorul de importanță $\gamma_1 = 1$;
- perioada de colț $T_c = 0,70$ secunde

Gradul de asigurare R_3 reprezintă raportul dintre capacitatea și cerința structurală seismică în care spectrul de proiectare este determinat considerând $q = 1.5$ (tabel 6.1 din P100-3/2008).

Capacitățile portante ale structurii de lemn s-au determinat conform NE019, calculându-se eforturile efective și cele capabile pentru acțiunea seismică pe direcția transversală. Calculul încărcărilor date de dotările care se vor introduce în interiorul clădirii s-a făcut pe baza caracteristicilor mecanice. În urma calculelor automate efectuate pentru construcția existentă, au rezultat următoarele valori ale gradelor de asigurare seismică:

- la moment încovoietor pe direcția longitudinală: $R_L = 0,40$;
- la moment încovoietor pe direcția transversală: $R_T = 0,41$;
- la forță tăietoare pe direcția longitudinală: $R_L = 0,34$;
- la forță tăietoare pe direcția transversală: $R_T = 0,35$;

Din valorile rezultate mai sus se reține valoarea minimă care este mai mică decât valoarea minimală cerută de normativul P100-3/2008 ($R_{3min} = 0,86$) → **$R_3 = 0,34$**

Capacitatea portantă a structurii de rezistență în gruparea fundamentală este corespunzătoare și satisface cerințele de rezistență și stabilitate.

Capacitatea portantă a structurii de rezistență în gruparea specială (încărcări din acțiunea seismică) este exprimată prin valoarea gradelor de asigurare la acțiuni seismice.

Capacitatea portantă a fundațiilor satisface cerințele de rezistență și stabilitate.

Încadrarea construcției în clasa de risc seismic

Gradul de îndeplinire a condițiilor de alcătuire R_1 este prezentat în tabelul de mai jos.

Clasa de risc seismic			
I	II	III	IV
$R_1 = 18$ puncte			
<30	31...60	61...90	91...100

Gradul de afectare structurală R_2 este prezentat în tabelul de mai jos

Clasa de risc seismic			
I	II	III	IV
$R_2 = 51$ puncte			
<40	41...70	71...90	91...100

Gradul de afectare structurală R_3 este prezentat în tabelul de mai jos

Clasa de risc seismic			
I	II	III	IV
$R_3 = 34$ puncte			
<35	36...65	66...90	91...100

Pe baza calculelor făcute asupra structurii de rezistență, a examinării stării de conformare a construcției, a gradului de asigurare la acțiuni seismice R_3 , CONSTRUCTIA expertizată se

Calculul încărcărilor seismice s-a făcut conform cu normativul P100/2006, luându-se în considerare următoarele:

- zona seismică de calcul cu $a_g = 0,15$ g;
- clasa de importanță III, cu factorul de importanță $\gamma_1 = 1$;
- perioada de colț $T_c = 0,70$ secunde

Gradul de asigurare R_3 reprezintă raportul dintre capacitatea și cerința structurală seismică în care spectrul de proiectare este determinat considerând $q = 1.5$ (tabel 6.1 din P100-3/2008).

Capacitățile portante ale structurii de lemn s-au determinat conform NE019, calculându-se eforturile efective și cele capabile pentru acțiunea seismică pe direcția transversală. Calculul încărcărilor date de dotările care se vor introduce în interiorul clădirii s-a făcut pe baza caracteristicilor mecanice. În urma calculului automate efectuate pentru construcția existentă, au rezultat următoarele valori ale gradelor de asigurare seismică:

- la moment încovoietor pe direcția longitudinală: $R_L = 0,91$;
- la moment încovoietor pe direcția transversală: $R_T = 0,99$;
- la forță tăietoare pe direcția longitudinală: $R_L = 0,86$;
- la forță tăietoare pe direcția transversală: $R_T = 0,92$;

Din valorile rezultate mai sus se reține valoarea minimă care este mai mare decât valoarea minimală cerută de normativul P100-3/2008 ($R_{3min} = 0,86$) → $R_3 = 0,86$

Capacitatea portantă a structurii de rezistență în gruparea fundamentală este corespunzătoare și satisface cerințele de rezistență și stabilitate.

Capacitatea portantă a structurii de rezistență în gruparea specială (încărcări din acțiunea seismică) este exprimată prin valoarea gradelor de asigurare la acțiuni seismice.

Capacitatea portantă a fundațiilor satisface cerințele de rezistență și stabilitate.

Încadrarea construcției în clasa de risc seismic

Gradul de îndeplinire a condițiilor de alcătuire R_1 este prezentat în tabelul de mai jos.

Clasa de risc seismic			
I	II	III	IV
$R_1 = 64$ puncte			
<30	31...60	61...90	91...100

Gradul de afectare structurală R_2 este prezentat în tabelul de mai jos

Clasa de risc seismic			
I	II	III	IV
$R_2 = 87$ puncte			
<40	41...70	71...90	91...100

Gradul de afectare structurală R_3 este prezentat în tabelul de mai jos

Clasa de risc seismic			
I	II	III	IV
$R_3 = 86$ puncte			
<35	36...65	66...90	91...100

Pe baza calculului făcute asupra structurii de rezistență, a examinării stării de conformare a construcției, a gradului de asigurare la acțiuni seismice R_3 , CONSTRUCTIA expertizată se

încadrează în clasa **R_sIII de risc seismic**, corespunzător clădirilor care sub efectul cutremurului de proiectare pot prezenta degradări structurale, care nu afectează semnificativ siguranța structurală, dar la care degradările nestructurale pot fi importante.

În această situație, imobilul analizat satisface exigența de rezistență mecanică și de stabilitate, conform Legii nr. 10 din 1995 actualizată și completată.

h) DESCRIEREA LUCRĂRILOR, TEHNOLOGIILOR ȘI PROCEDEELOR DE INTERVENȚIE PROPUSE

1. Demolări și desfaceri la învelitori pe acoperișuri tip șarpantă

Aceste lucrări se referă la desfacerea parțială sau totală a acoperișului tip șarpantă care poate consta în:

- desfacerea streșinii înfundate de scânduri de rășinoase geluite cu recuperarea materialului;
- demontarea lucarnelor;
- desfacerea învelitorilor;
- toate echipamentele implicate în desfacerea învelitorilor trebuie să poată fi curățate și întreținute cu regularitate și eficacitate;
- deșeurile trebuie colectate și îndepărtate de la locul de muncă în cel mai scurt timp posibil, în ambalaje etanșe adecvate, prevăzute cu etichete care să indice că acestea conțin azbest;

Lucrările de demolare se vor executa manual, bucată cu bucată și cu atenție pentru a nu deranja construcțiile din vecinătate.

Demontarea se va efectua respectând ordinea logica a operațiilor, pornind de la partea superioară sau coamă către streșină, începând cu demontarea accesoriilor, continuând cu învelitorile propriu-zise, dinspre exterior către interiorul construcției apoi a luminatoarelor, tabacherelor, lucarnelor și încheind cu șarpanta.

Se recomandă lucrul pe podini la desfacerea elementelor aflate la înălțime.

2. Demolarea pereților de rezistență

Lucrările de demolare se vor executa manual, bucată cu bucată și cu atenție pentru a nu deranja construcțiile din vecinătate.

Demolarea se va face de pe podini așezate pe grinzi metalice sau de lemn independente de clădirea care se va demola. Se interzice deplasarea laterală a grinzilor în scopul de a produce prăbușirea umpluturii respective.

Demolarea pereților se va începe după demolarea construcției susținute de ei.

Schelele exterioare și interioare folosite la lucrările de construcții montaj trebuie să fie obiect de inventar sau standardizate.

i) PREZENTAREA ETAPELOR ȘI OPERAȚIILOR CARE TREBUIE EFECTUATE PENTRU DEMOLAREA / DESFIINȚAREA CLĂDIRII;

1. Oprirea alimentării cu energie electrică și apă a clădirii.
2. Înainte de începerea lucrărilor de demolare, constructorul trebuie să ia toate măsurile adecvate de securitate și sănătate în muncă.
3. Montarea de inscripții de avertizare și interzicerea accesului în zonă a persoanelor care nu sunt implicate în activitatea de demolare.
3. Demolarea structurii bucată cu bucată începând de sus în jos.

4. Deșeurile trebuie colectate și îndepărtate de la locul de muncă în cel mai scurt timp posibil.
5. Îndepărtarea și depozitarea lemnului desfăcut în grămezi separate de restul materialelor.
6. Îndepărtarea și depozitarea azbestului desfăcut pe o platformă separată de restul materialelor.
7. Deșeurile depuse în depozite temporare provenite de la demolarea construcției vor fi tratate și transportate de constructor.
8. Primăria va indica amplasamentul pentru eliminarea deșeurilor demolării, modalitatea de eliminare și ruta de transport până la acesta.
9. Gestionarea deșeurilor se va efectua în condiții de protecție a sănătății populației și a mediului și se va supune prevederilor legislației specifice în vigoare.

j) PRECIZAREA DE MĂSURI GENERALE ȘI SPECIFICE DE PROTECȚIE PE PERIOADA LUCRĂRILOR, PRIVIND TERENUL DE FUNDARE, VECINĂTĂȚILE CLĂDIRII ȘI MONITORIZAREA FONDULUI CONSTRUIT EXISTENT

La organizarea șantierelor pentru demolarea diverselor tipuri de învelitori, ca și la executarea operațiunilor de demolare și evacuarea din șantier a materialelor rezultate se va ține seama de:

- Norme republicane de protecția muncii;
- Norme departamentale de protecția muncii

Formațiile de lucru vor fi instruite corespunzător și se va numi un responsabil pentru urmărirea, instruirea și dotarea cu mijloace adecvate de protecție pentru respectarea măsurilor.

Înainte de începerea lucrărilor de demolare se va verifica rezistența tuturor elementelor componente ale învelitorilor: ferme, șarpante, căpriori, asterea, șipci, etc.

Platforma pe care se aduc materialele în vederea coborârii lor cu mijloace mecanice și manuale, trebuie să fie solidă și prevăzută cu balustrade corespunzătoare, care să împiedice căderea muncitorilor cât și a materialelor de la înălțime.

Accesul pe platformă a muncitorilor care transportă materialele trebuie să se facă numai prin locuri sigure, bine marcate.

Este interzisă executarea lucrărilor de demolare a învelitorilor pe timp de ceață deasă, când este polei, vânt puternic, ploi torențiale sau ninsori abundente.

Demolarea elementelor de învelitoare montate pe șipci trebuie să se facă numai de pe scări special amenajate și bine ancorate, funcție de datele fiecărui tip de învelitoare; pentru aceasta, executantul trebuie să dea detalii de execuție și de fixare prin proiectul de organizare.

Muncitorii trebuie să poarte căști de protecție legate sub bărbie, centuri de siguranță și încălțăminte care să împiedice alunecarea acestora.

Nu este permisă aruncarea de pe acoperiș a sculelor și materialelor; zilnic, la terminarea lucrului pe acoperiș trebuie să se evacueze din șantier toate materialele rezultate din demolare.

Sunt interzise săriturile de la orice înălțime atât pe învelitoare cât și pe podurile de circulație.

Se vor monta panouri de avertizare conform prevederilor HG971/2006.

Pe măsură ce se efectuează lucrările de demolare, materialele rezultate se vor îndepărta.

Toate utilajele electrice cu care se lucrează vor fi legate la pământ printr-o priză de capacitate corespunzătoare.

k) CONCLUZII ȘI RECOMANDĂRI

Date fiind deficiențele de alcătuire prezentate la capitolul d, la demolarea construcției se va ține cont de următoarele:

RECOMANDĂRI

- 1 realizarea tuturor operațiunilor de dezafectare, verificare și recondiționare numai de către personal calificat și autorizat să execute lucrările respective;
- 2 lucrările se vor efectua numai cu respectarea măsurilor de protecția muncii cerute de normele de prevenirea și stingerea incendiilor specifice locului de muncă și operațiilor ce se vor executa
- 3 se va opri alimentarea cu energie electrică și alimentarea cu apă a clădirii;
- 4 înainte de începerea lucrărilor de demolare, constructorul trebuie să ia toate măsurile adecvate de securitate și sănătate în muncă;
- 5 deșeurile trebuie colectate și îndepărtate de la locul de muncă în cel mai scurt timp posibil;
- 6 deșeurile depuse în depozite temporare provenite de la demolarea construcției sunt tratate și transportate de constructor;
- 7 gestionarea deșeurilor se efectuează în condiții de protecție a sănătății populației și a mediului și se supune prevederilor legislației specifice în vigoare;
- 8 deșeurile rezultate din activitatea de demolare vor fi colectate selectiv și depozitate temporar în vederea valorificării.

Proiectul pentru obținerea autorizației de construire va fi înșușit de expert conform prevederilor legale.

Prin Lege, beneficiarul este obligat să întocmească Cartea Construcției la care va anexa și prezenta expertiză tehnică.

CONCLUZII

În condițiile respectării recomandărilor așa cum sunt ele specificate mai sus în prezenta expertiză, se poate realiza demolarea construcțiilor C1, C2 și C3 amplasate în satul Păltinoasa, comuna Păltinoasa, județul Suceava conform cerințelor beneficiarului – Comuna Păltinoasa.

15 martie 2021

Expert tehnic atestat,
Prof.univ.dr.ing. DIACONU C. DANIEL

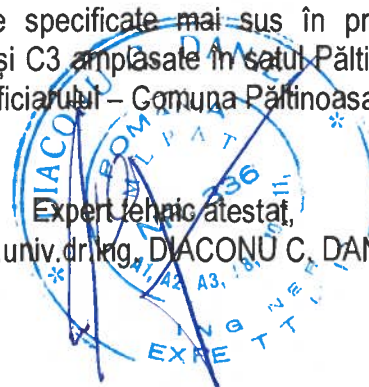

FAȚADA PRINCIPALĂ CLĂDIRE P.S.I.



FAȚADA POSTERIOARĂ CLĂDIRE P.S.I.



FAȚADA LATERAL DREAPTA CLĂDIRE P.S.I.



FAȚADA LATERAL STÂNGA CLĂDIRE P.S.I.



DETALIU INTERIOR ÎNCĂPERE CLĂDIRE P.S.I.



DETALIU POD CLĂDIRE P.S.I.



PLAN PARTER

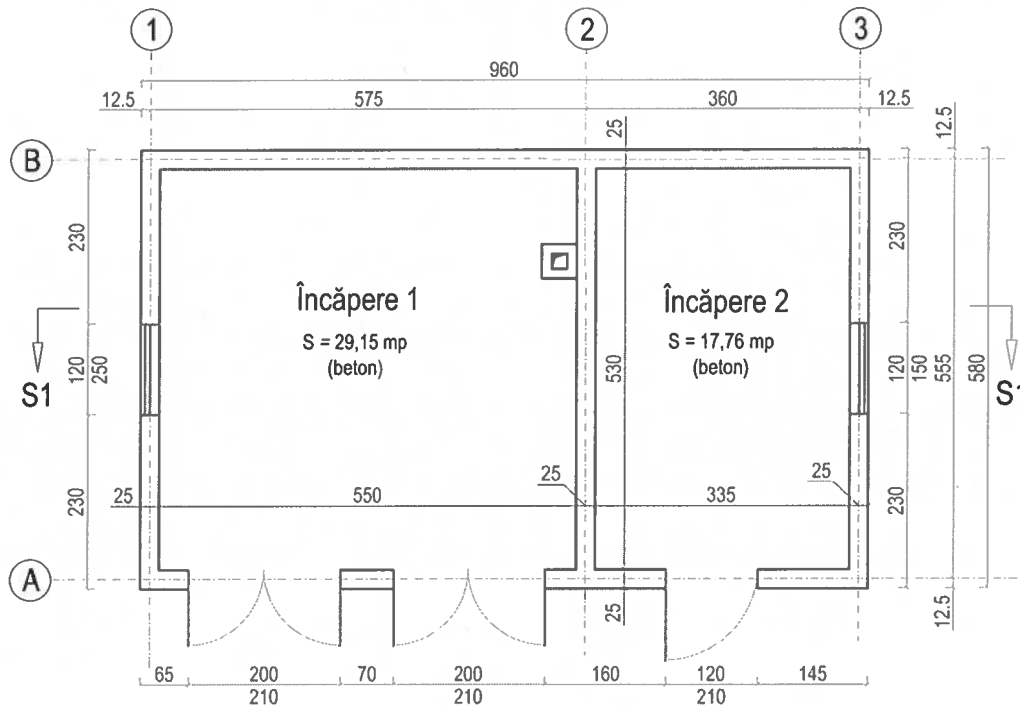

PLAN ÎNVELITOARE

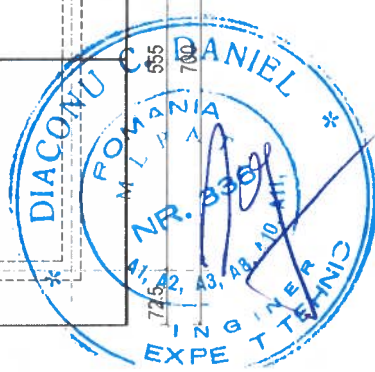
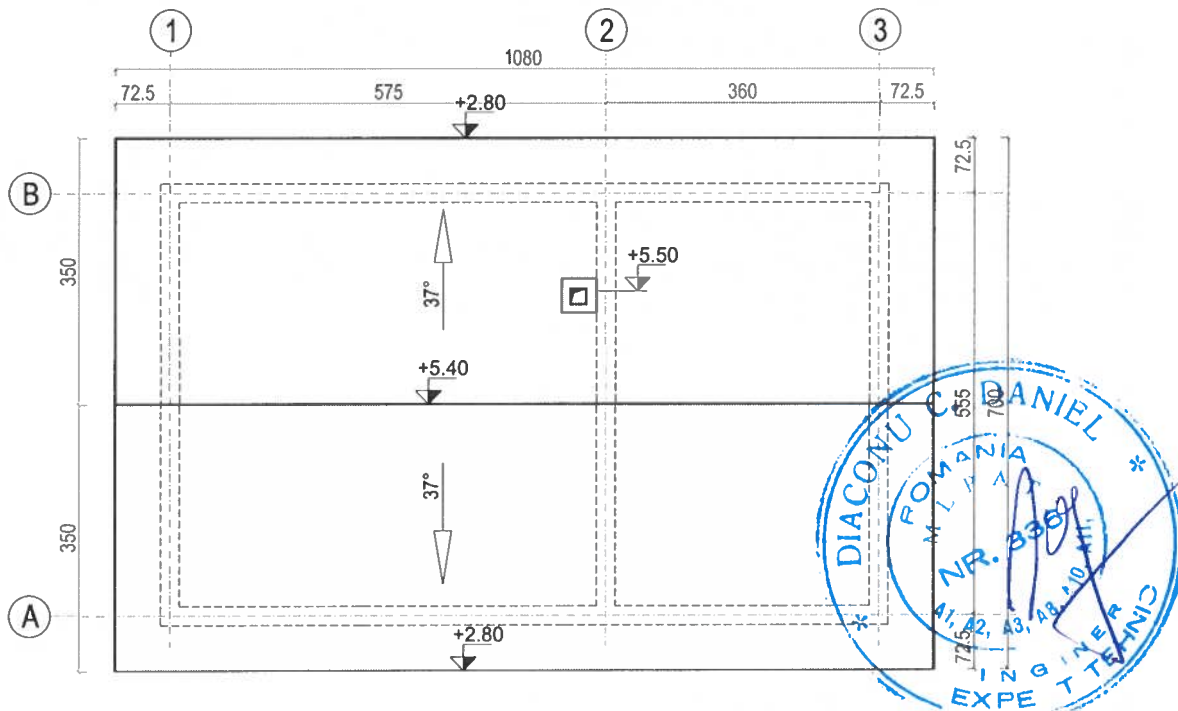

Verificat:		Cerința:	Referat Nr.: din	Proiect nr. 6 / 2021
Societatea comercială TOP EXPERT SRL		Beneficiar: COMUNA PĂLTINOASA Titlu proiect: DEMOLARE CLĂDIRE P.S.I.		Faza: AVIZ Planșa nr.
Specificație	NUME	Semnătura	Scara 1:100	RELEVU. PLAN PARTER ȘI ÎNVELITOARE CLĂDIRE P.S.I 1
Relevat	Prof.univ.dr.ing. Diaconu C. Daniel		Data	
Desenat	drd. ing. Moruz Ilie		2021	
Expert	Prof.univ.dr.ing. Diaconu C. Daniel			

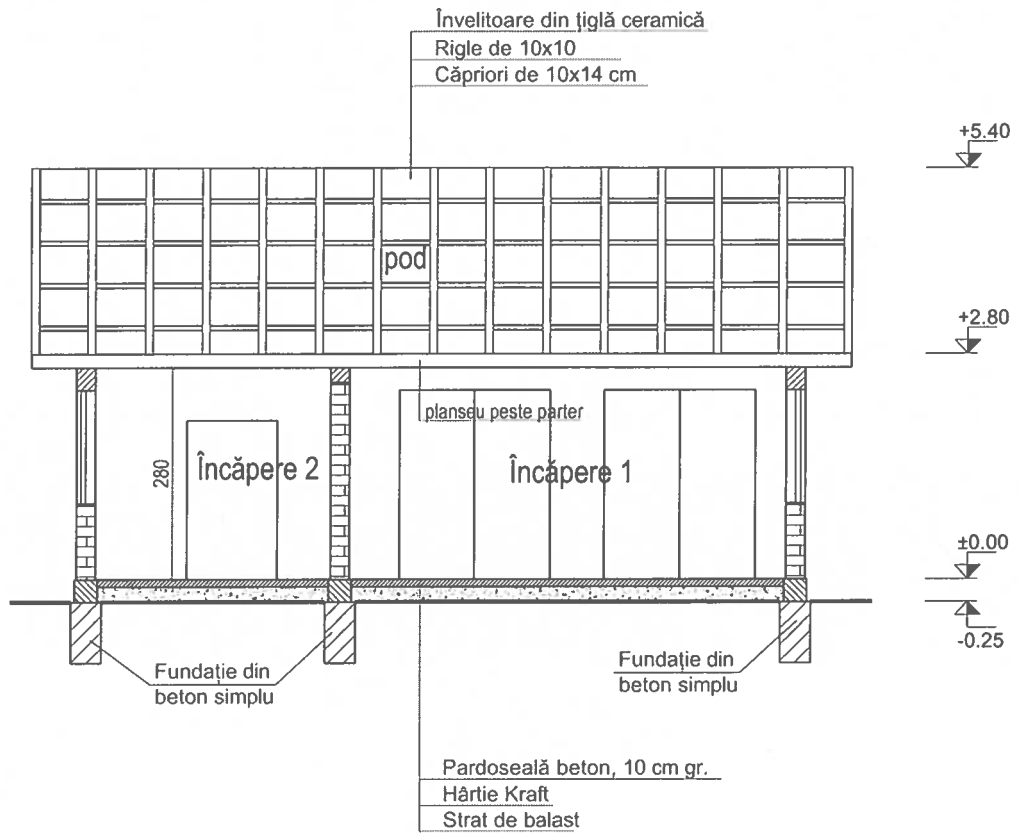

Planșeul peste parter format din următoarele straturi de sus în jos:

- pardoseală din dușumea lemn
- grinzi din lemn 20x20 cm grosime
- scândură lemn
- vergele
- tencuială cu finisaj de zugrăveală

Corp clădire: Clădire P.S.I.
Sc = 55,68 mp
Sd = 55,68 mp
Su = 46,91 mp

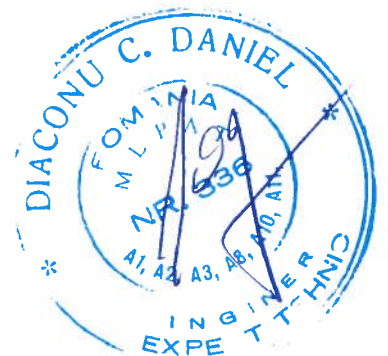

Verificat:		Cerința:	Referat Nr.: din
Societatea comercială TOP EXPERT SRL		Beneficiar: COMUNA PĂLTINOASA Titlu proiect: DEMOLARE CLĂDIRE P.S.I.	
Proiect nr. 6 / 2021		Faza: AVIZ	
Specificație	NUME	Semnătura	Scara 1:100
Relevat	Prof.univ.dr.ing. Diaconu C. Daniel		Titlu planșă: RELEVEU. SECȚIUNE S1-S1 CLĂDIRE P.S.I
Desenat	drd. ing. Moruz Ilie	Data 2021	
Expert	Prof.univ.dr.ing. Diaconu C. Daniel		
			Planșa nr. 2

FAȚADA PRINCIPALĂ

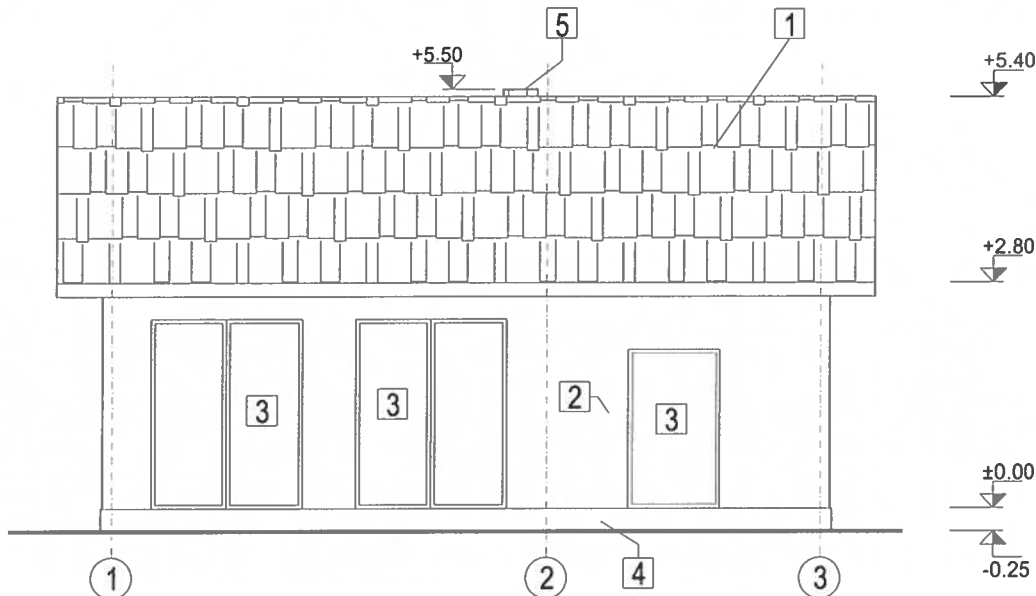

FAȚADA POSTERIOARĂ

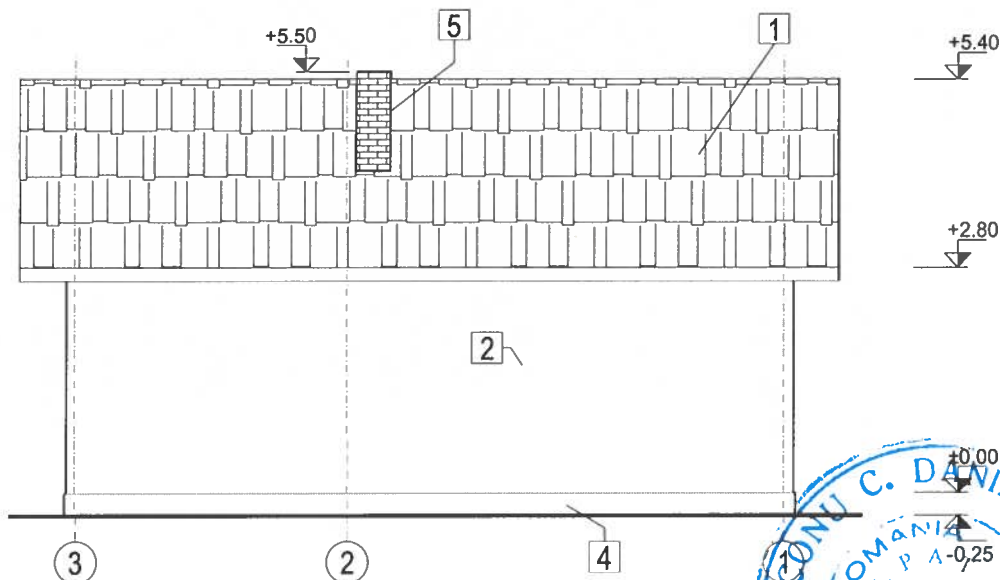

LEGENDA:

1. Învelitoare deteriorată din țiglă ceramică
2. Tencuială exterioară, deteriorată, cu desprinderi și cu zone umede
3. Tâmplărie din lemn, deteriorată
4. Soclu din beton simplu
5. Coș de fum ceramic metencuit

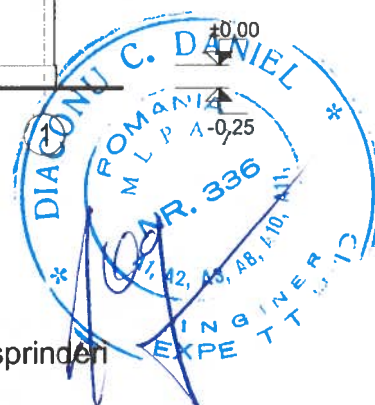

Verificat:		Cerința:	Referat Nr.: din	Proiect nr. 6 / 2021
Societatea comercială TOP EXPERT SRL			Beneficiar: COMUNA PĂLTINOASA Titlu proiect: DEMOLARE CLĂDIRE P.S.I.	Faza: AVIZ Planșa nr.
Specificație	NUME	Semnătura	Scara 1:100	RELEVU. FAȚADA PRINCIPALĂ / POSTERIOARĂ CLĂDIRE P.S.I.
Relevat	Prof.univ.dr.ing. Diaconu C. Daniel	<i>[Signature]</i>	Data	
Desenat	drd. ing. Moruz Ilie		2021	
Expert	Prof.univ.dr.ing. Diaconu C. Daniel			3

FAȚADA LATERAL DREAPTA

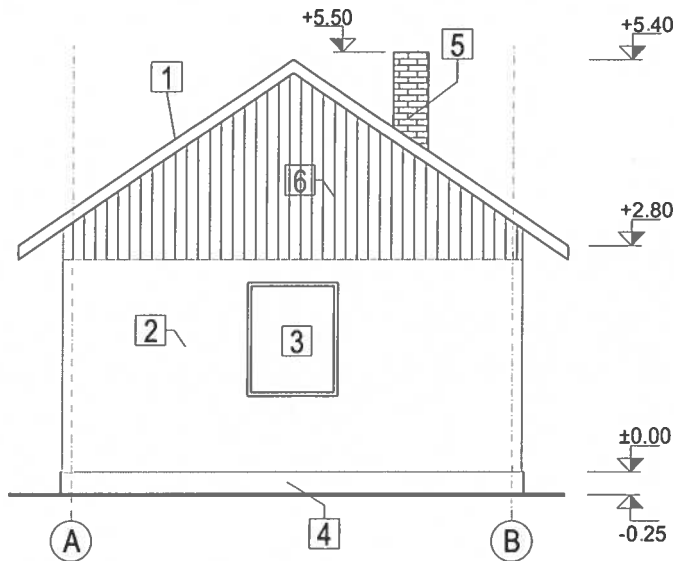

FAȚADA LATERAL STÂNGA

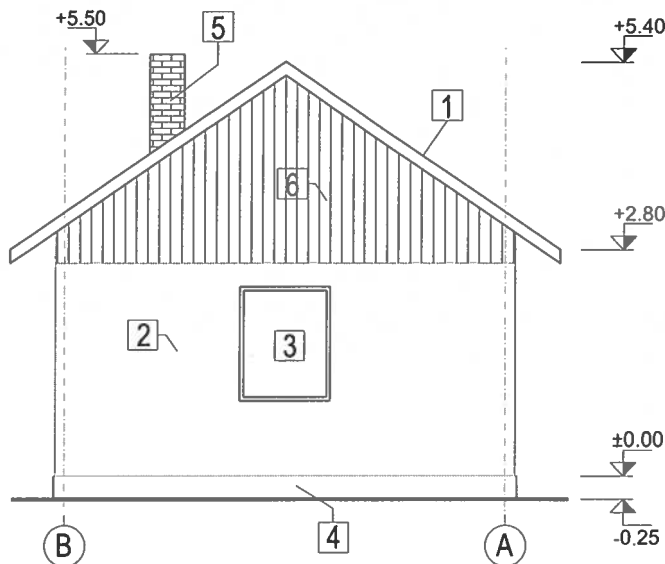

LEGENDA:

1. Învelitoare deteriorată din țiglă ceramică
2. Tencuială exterioră, deteriorată, cu desprinderi și cu zone umede
3. Tâmplărie din lemn, deteriorată
4. Soclu din beton simplu
5. Coș de fum ceramic netencuit
6. Timpan din scândură



Verificat:		Cerința:	Referat Nr.: din	Proiect nr. 6 / 2021
Societatea comercială TOP EXPERT SRL		Beneficiar: COMUNA PĂLTINOASA Titlu proiect: DEMOLARE CLĂDIRE P.S.I.		Faza: AVIZ Planșa nr.
Specificație	NUME	Semnătura	Scara 1:100	RELEVU. FAȚADE LATERALE CLĂDIRE P.S.I. 4
Relevat	Prof.univ.dr.ing. Diaconu C. Daniel		Titlu planșă:	
Desenat	drd. ing. Moruz Ilie		Data 2021	
Expert	Prof.univ.dr.ing. Diaconu C. Daniel			